

DOSIFICADORES DE BANDA PARA PRODUCTOS GRANULOSOS



SERIE BWG

ES



VIDMAR
weighing your process

Dosificadores de banda para productos granulosos

// Serie **BWG**



CARACTERÍSTICAS GENERALES

- Fácil acceso a todos los elementos.
- Desmontaje de la banda por uno de sus costados.
- Capotaje superior y de caída, provisto de toma para desempolvado.
- Tensado de la banda mediante husillo.
- Incluye detectores de giro del tambor y de desplazamiento de la banda.
- Lectura de velocidad mediante encoder.
- Lectura de peso mediante celda de carga.
- Motorreductor de eje hueco, acoplado directamente al tambor.
- Altura de la capa de material regulable manualmente.
- Incluye caja eléctrica para conexión local de la instrumentación.

DISEÑO **ROBUSTO**
PREPARADO PARA
TRABAJAR CON
CARGAS **MEDIAS**.

Puede instalarse directamente bajo silos con diseño de paredes verticales, divergentes o de flujo másico.

Fabricado en distintos materiales según la aplicación.



Dosificadores de banda para productos granulosos

// Serie **BWG**

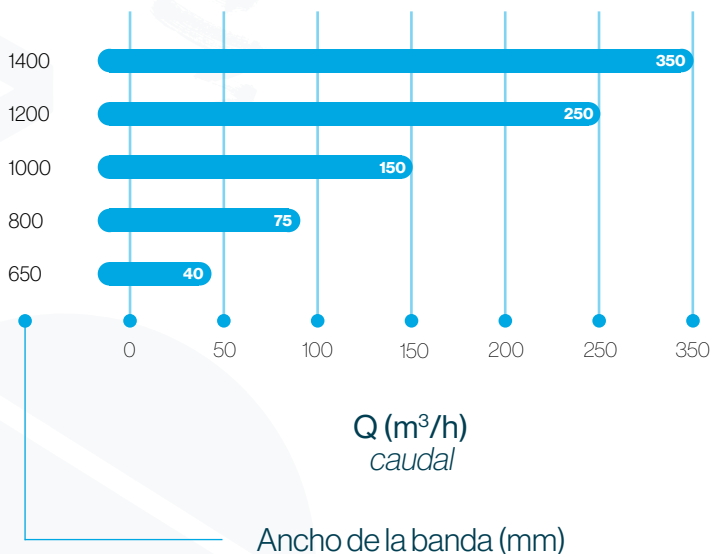
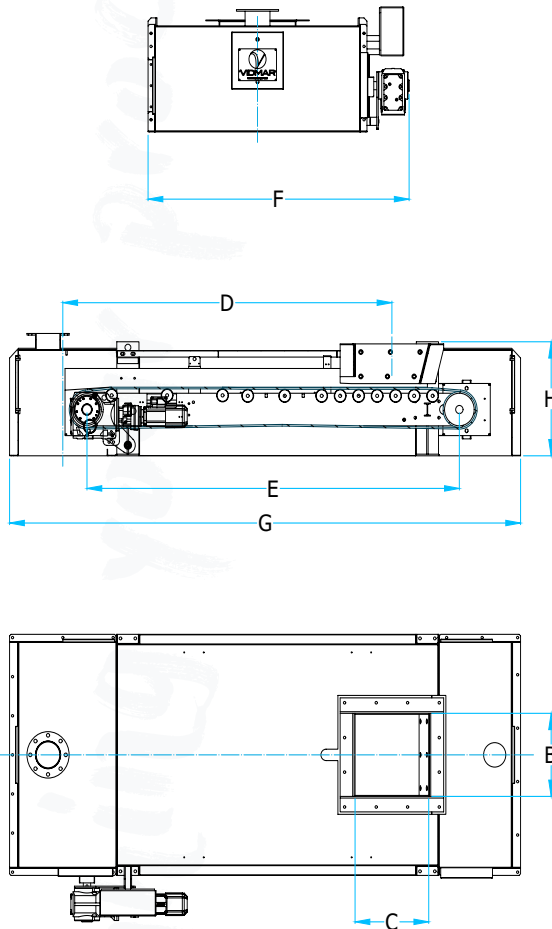

CARACTERÍSTICAS TÉCNICAS

DIÁMETRO DEL TAMBOR

Desde 220mm hasta 420mm

ANCHO DE BANDA

Desde 650mm hasta 1400mm

LONGITUD

Distancia entre ejes de tambores a partir de 1650mm con incrementos de 500mm

LONGITUD DE LA TOLVA DE CARGA

Hasta 3000mm

BANDA

Material de la banda acorde a la aplicación.

PESAJE

Transmisión directa del peso sobre dos celdas de carga.

CAUDALES

Hasta 350 t/h

RANGO DE CAUDAL

Hasta 1:200

TEMPERATURA DE TRABAJO

Hasta 200°C

PRECISIÓN

± 0,5% en todo el rango de caudal.



ACCESORIOS

Cierre de barras.

Cierre de tajadera.

Compuerta de martillos.

Transportador para recolección de finos.

Palpador de material.

Tolva vibrada.

Rodillo rompe-capa.

Pesaje en rodillos de carga.

Agitador en tolva.

Controlador de dosificación con pantalla táctil y variador de velocidad modelo "Power Advanced"





VIDMAR

Weighing your process



VIDMAR ESPAÑA

— vidmar.es@vidmargroup.com —

PG La Cort, 8-9
CP 08261 **Cardona**
Barcelona, España
Tel. +34 93 868 46 25

Calle Sallent, N°9
PG Els Dolors
CP 08240 **Manresa**
Barcelona, España
Tel. +34 93 868 46 25

Av. Leonardo Da Vinci N°8 - Local 123
Parque Empresarial La Carpetania
CP 28906 **Getafe**
Madrid, España
Tel. +34 91 199 65 60

Edificio Náyade (PLAZA) - Bloque 5
Planta 2 - Oficina 217 - C/ Bari, 55
CP 50197 **Zaragoza**, España

VIDMAR MÉXICO

— vidmar.mx@vidmargroup.com —

Bld. Carlos Salinas de Gortari, 1201
66600 **Apodaca**
Nuevo León, México
Tel. +52 (81) 83353942

VIDMAR COLOMBIA

— vidmar.co@vidmargroup.com —

CR 13A 34-43
Bogotá **Colombia**
Tel. +57 (1) 338 18 92

KEMEX INGESOA

— kemex@kemex.es —

Avenida de la Libertad, 17, 2º
20004 **San Sebastián**
Guipúzcoa, España
Tel. +34 93 868 46 25



[linkedin.com/company/vidmargroup](https://www.linkedin.com/company/vidmargroup)



[instagram.com/vidmargroup](https://www.instagram.com/vidmargroup)



[youtube.com/vidmargroup](https://www.youtube.com/vidmargroup)



[vidmargroup.com](https://www.vidmargroup.com)