



ALIMENTADORES VIBRANTES ELECTROMAGNÉTICOS SERIE EFS



ERALKI
ENGINEERING SL

ALIMENTADORES VIBRANTES ELECTROMAGNÉTICOS SERIE EFS

Los alimentadores vibrantes electromagnéticos ERALKI de la serie EFS se utilizan para dosificar, de forma controlada, productos a granel almacenados en tolvas.

Estos equipos se accionan mediante vibradores electromagnéticos monofásicos, siendo la conexión estándar a la red de 230 V o 400 V 50 Hz, aunque es posible otras tensiones y frecuencias bajo consulta. Dependiendo de la aplicación y de las dimensiones del equipo la frecuencia de excitación del vibrador puede ser 50 o 25 Hz.



La regulación del caudal se realiza mediante un armario de maniobra que se entrega junto con el equipo. La regulación puede ser:

- Automática, mediante entradas de señal 4-20 mA o 0-10 V a través de un sistema de control digital tipo autómatas, ordenador, etc...
- Manual, mediante la utilización de un potenciómetro

Según requerimientos se puede suministrar el equipo con el alimentador vibrante integrado en un pico de tolva, incluso con un cierre de barras superior, para su colocación directa sobre la boca de salida de la tolva.

Así mismo se pueden colocar elementos de cierre de goma para conseguir una mayor estanqueidad contra el polvo.

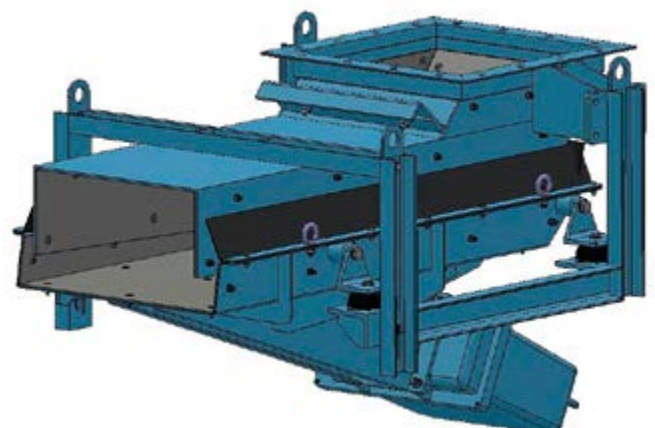
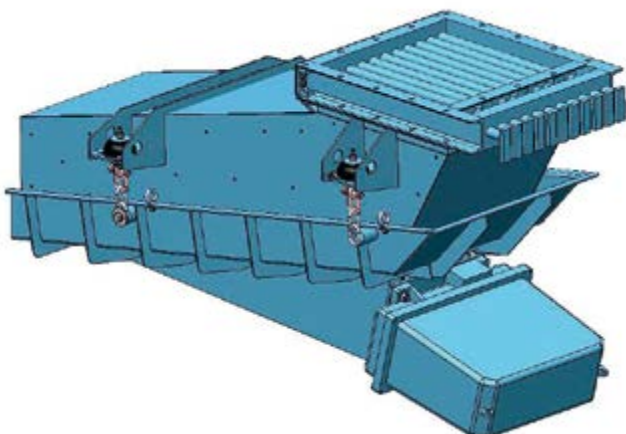

CARACTERÍSTICAS TÉCNICAS DE LA VERSIÓN ESTÁNDAR

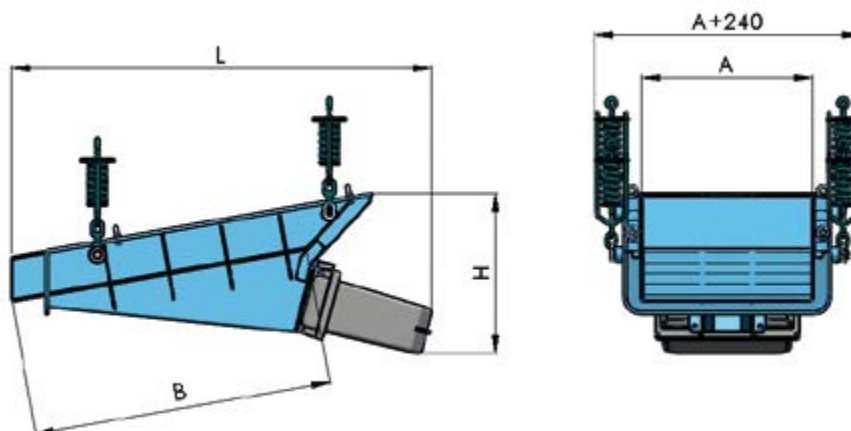

Gama estándar	Caudal m ³ /h	Vibrador	Intensidad A			Dimensiones generales aprox. mm				Peso Kg
			50 Hz 230V	50 Hz 400V	50 Hz 440V	A	B	L	H	
EFS 30/65	25	MS 3	5,7	3,0	2,5	300	650	1050	500	70
EFS 40/80	60	MS 4	7,0	3,7	2,9	400	800	1150	550	95
EFS 50/90	100	MS 5	9,8	5,2	5,6	500	900	1250	570	145
EFS 60/105	140	MS 5	9,8	5,2	5,6	600	1050	1375	650	175
EFS 70/120	160	MS 5	9,8	5,2	5,6	700	1200	1450	650	190
EFS 80/135	200	MS 6	18,0	9,5	9,5	800	1350	1650	725	260
EFS 90/150	230	MS 7	-	12,7	13,0	900	1500	1670	770	330

*Los caudales indicados se consideran con árido seco, granulometría 6-10 mm, densidad aparente 1,6 t/m³ y con una inclinación de 10°

Bajo demanda se pueden fabricar otros modelos, con bandejas de cualquier tipo, incorporando recubrimientos o vibradores de accionamiento de mayor capacidad. En estos supuestos los caudales indicados en la tabla no son válidos. Consúltenos su necesidad concreta.

Los vibradores de accionamiento pueden suministrarse con protección especial ATEX, destinados para su empleo en emplazamientos clasificados como Zona 2 (gases) y Zona 22 (polvo).



OTROS EQUIPOS DE NUESTRA GAMA DE FABRICADOS



Alimentador vibrante electromecánico



Transportador criba vibrante



Tamices vibrantes



Elevador vibrante



Transportador vibrante electromecánico

