

COMATEC
Solids

INGENIERÍA PARA LA AUTOMATIZACIÓN
DE PROCESOS INDUSTRIALES

TRANSPORTE NEUMÁTICO

*Más de 30 años de experiencia en el
sector industrial*





Nuestros Servicios

¿QUÉ HACEMOS?

Desarrollamos soluciones integrales para la manipulación de sólidos y líquidos... Desde la recepción y almacenaje de materias primas, transporte, dosificación, pesaje, mezclado y alimentación a maquinaria cliente.

¿CÓMO?

Por medio del transporte neumático se realiza la transferencia de productos sólidos (polvos, granzas) por tuberías... Haciéndolos comportar como un fluido, utilizando como elemento vehiculador un gas (aire, N₂,...).

PROCESO

En base a la alta cualificación y basta experiencia de su personal, estudia, propone y desarrolla... Para cada caso el transporte adecuado a las necesidades del cliente, dando la solución técnico-económica mas óptima.

ESTUDIAMOS, PROPONEMOS Y DESARROLLAMOS SOLUCIONES INTEGRALES

COMATEC es una ingeniería especializada en transporte neumático de productos pulverulentos así como afines (granzas, escamas...).

Con más de 30 años de experiencia en el sector podemos ofrecer soluciones llaves en mano de instalaciones que simplifican sus procesos industriales siendo un importante ahorro energético en muchos casos y una trazabilidad de producto final.



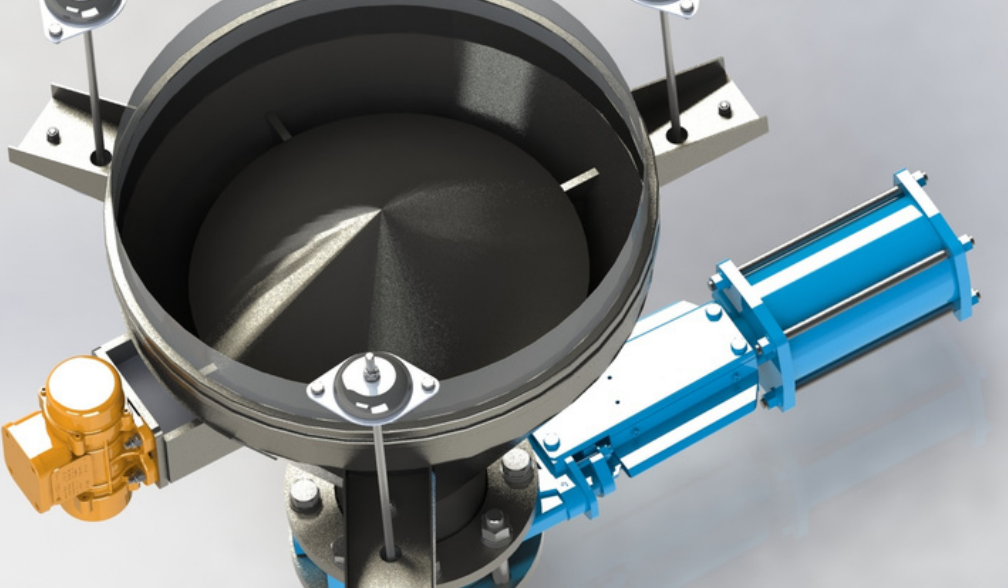

SERVICIO POSVENDA

Siempre contigo

Comatec Solids S.L., mantiene con sus clientes un permanente contacto, ofreciendo un esmerado servicio posventa, para mantener en perfecto estado de funcionamiento y seguridad, las instalaciones y/o equipos.

Además pone a su disposición mantenimientos preventivos, en los que con una periodicidad definida en contrato, se realizan los trabajos rutinarios, tales como: limpieza o sustitución de filtros, cambio de aceites y correas, manguitos, etc. y la comprobación-recalibración de la instrumentación.

Así como una inspección general del conjunto y emisión de informes.



SERVICIOS

Clasificación según el transporte

- **Por presión.** Se aplica una presión positiva para impulsar y transportar el producto. Con este tipo de procedimiento se obtienen producciones elevadas.
- **Por vacío.** Mediante depresión se realiza la succión y transporte de los materiales. La producción es inferior a la de los sistemas de impulsión, pero son más económicos y con menos problemas de emisión de polvo al exterior por posibles fugas.

En función de la concentración de material en el transporte se clasifican:

- **Fase diluida:** Se caracteriza por una baja concentración de producto por volumen de gas. La velocidad es elevada oscilando entre 20 y 40 m/s. La presión-depresión es baja. Es recomendable para la gran mayoría de productos en polvo o grano y es el más extendido por su menor coste.
- **Fase semi-densa:** Se transporta una mayor concentración de producto, a una velocidad moderada (máx. 20 m/s) y una presión media.
- **Fase densa:** Sus principales características son la gran concentración de producto por unidad de volumen de gas y la muy baja velocidad de transporte ($1 \div 10$ m/s), así como un bajo consumo energético. Se utiliza media-alta presión. Este tipo de transporte es apto para productos:
 - Delicados, frágiles, que puedan sufrir roturas.
 - Abrasivos. Al disminuir la velocidad disminuye exponencialmente la erosión de los conductos.
 - Aquellos en los que interese reducir al máximo la disgregación en función de la densidad.
 - Mezclas homogéneas.



SECTORES

En Comatec Solids, con más de 30 años de experiencia en el ámbito, nos hemos ganado la confianza de clientes y proveedores en múltiples sectores: alimentario, farmacéutico, químico, plástico y automoción.



Transporte Neumático

¿QUÉ TIPO DE PRODUCTOS OFRECEMOS?

Este tipo de instalaciones siempre se realizan a medida de las necesidades del cliente, y la diversidad de equipos que constituyen los diferentes procesos industriales pueden ser filtros de captación de polvo, a dosificadores volumétricos-gravimétricos, tolvas de stock, mezcladores, elevadores de cangilones, cintas transportadoras, ensacadoras, descargadores y cargadores de Big-Bag, tolvas de vacío o presión, ciclones, pulsos o filtros absolutos, y todo ello en diferentes acabados según requiera el proceso.

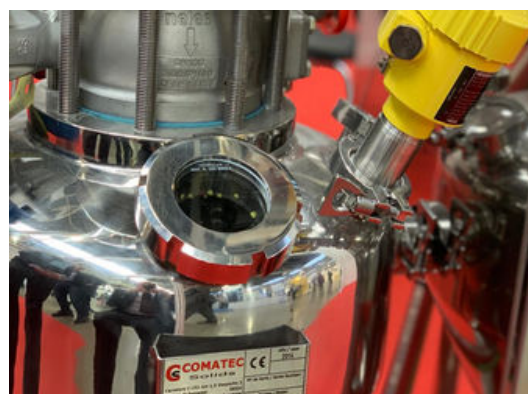

SOBRE NOSOTROS

COMATEC SOLIDS S.L. ofrece su capacidad en diseño, fabricación y montaje de equipos y componentes. Nuestra experiencia permite seleccionar los equipos que mejor se ajusten a sus requisitos.



FACTORES DEL TRANSPORTE

Características físicas del producto: granulometría, densidad, clasificación de su grado de fluidificación, cohesividad...

Requisitos de producción: Rendimiento, distancias.

Calidad, aplicando las técnicas adecuadas, para que al final de la transferencia lleguen los productos en las condiciones admisibles para sus procesos de producción.



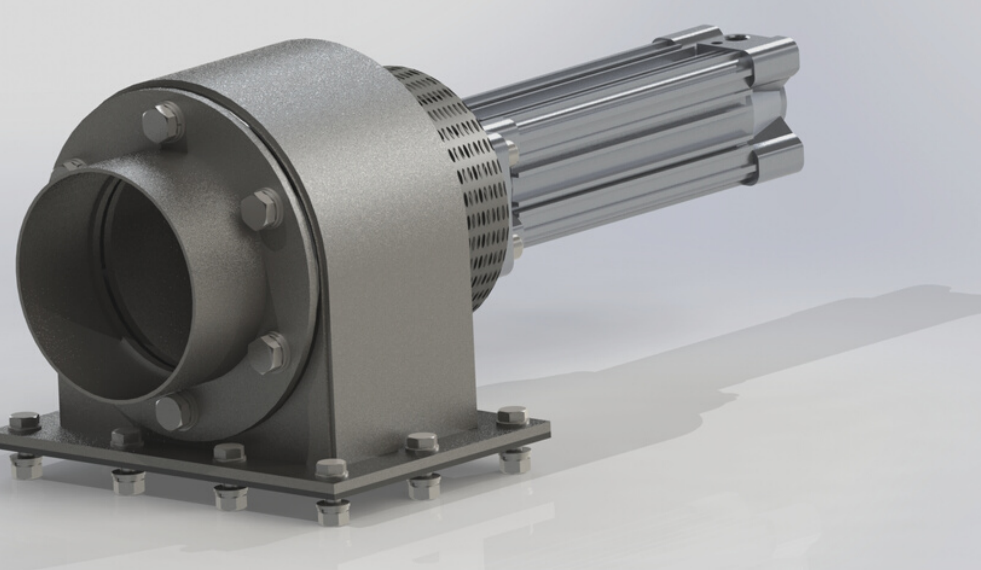

EQUIPOS

Nuestros Equipos de Transporte Neumático

Filtros

Comatec Solids S.L. responsable con el medio ambiente, dispone de los elementos necesarios para garantizar unas transferencias sin polvo y/o su eliminación en los focos donde se produce. Disponemos de diferentes acabados.

Descarga Silos y Tolvas

Todos nuestros clientes, fabricantes, manipuladores o consumidores de productos pulverulentos, son conocedores de la problemática que se presenta en la descarga de estas materias y de la importancia que tiene el garantizar una descarga continua y fluida.

Rompegrumos

Los equipos rompegrumos o desterronadores se presentan como una opción, para montar inmediatamente después de las descarga de sacos o big-bag, en aquellos casos en los que debido a las características del producto, y al ser ensacados, tienen tendencia a compactar formando grumos o terrones.



EQUIPOS A MEDIDA



Satisfaciendo necesidades

Existen infinidad de aplicaciones, ya sea por las características del material, por las particularidades de la producción y/o por los requerimientos de la industria. Por este motivo Comatec Solids S.L. estudia de forma particular y personalizada todas las necesidades que se le puedan presentar.

No dude en contactar con nosotros.

DISPONEMOS DE UNA AMPLIA GAMA DE EQUIPOS

Así como; tubulares o de canal, helicoidal con o sin eje central, doble helicoidal, acabados en INOX o acero al carbono.

REALIZAMOS PROYECTOS A MEDIDA

Estudiamos de forma particular y personalizada todas las necesidades que se le puedan presentar. Atendiendo a las características del material, particularidades de la producción y/o requerimientos de la industria.

OFRECEMOS SOLUCIONES LLAVES EN MANO

En Comatec Solids S.L ofrecemos soluciones diversas para el desarrollo de nuevas instalaciones a medida de cada cliente.

EQUIPOS

Nuestros equipos de Transporte Neumático

Carga Big-Bag

Cuando se requiere alimentar a un proceso en un único punto y con varios productos simultáneamente, o simplemente cuando sea precisa una homogenización de diferentes productos, Comatec Solids S.L. pone a su disposición las tolvas mezcladoras.

Descarga sacos y Big-Bag

Silos y tolvas para la recepción de materias primas, manipulaciones intermedias y el almacenaje de la producción. Acabados en acero al carbono, inox, aluminio o resina. Complementos para la carga y descarga adecuados a los productos.

Dosificadores Helicoidales

Una presión uniforme de aire comprimido es introducida para empujar el material hacia la línea de transporte a la mayor densidad posible. Dispone de un fondo cónico para mejorar la descarga o el vaciado total del material a transportar. Construcción en acero inox.

Tolvas

Cuando se requiere alimentar a un proceso en un único punto y con varios productos simultáneamente, o simplemente cuando sea precisa una homogenización de diferentes productos, Comatec Solids S.L. pone a su disposición las tolvas mezcladoras.

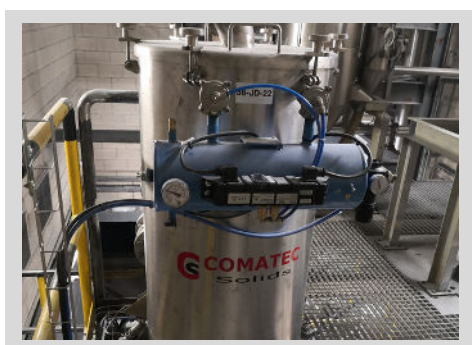

¿POR QUÉ COMATEC SOLIDS?

Disponemos de una amplia gama de equipos que, además de formar parte en las instalaciones, son elementos (máquinas) que de forma independiente, por si mismos, realizan fases concretas de la producción.

Le garantizamos la solución más adecuada a su proyecto. No dude en ponerse en contacto con nosotros.





NUESTRO TRABAJO



Satisfaciendo necesidades

Comatec Solids S.L. construimos maquinaria por demanda del cliente y acorde a las normas europeas C.E. buscando siempre la realización de máquinas eficaces, con un alto rendimiento, un mínimo mantenimiento, respetuosas con el medio ambiente y seguras para el operario.

EQUIPOS

Nuestros Equipos de Transporte Neumático

Equipos de Almacenaje

Silos y tolvas para la recepción de materias primas, manipulaciones intermedias y el almacenaje de la producción. Acabados en acero al carbono, inox, aluminio o resina. Complementos para la carga y descarga adecuados a los productos.

Armario de Control

Diseñamos y fabricamos cuadros eléctricos de distribución, control y potencia. Podemos suministrarlos en acabados de acero inoxidable para la industria química, farmacéutica. También disponemos de cuadros para atmósferas explosivas ATEX.

Pulsores

Una presión uniforme de aire comprimido es introducida para empujar el material hacia la línea de transporte a la mayor densidad posible. Dispone de un fondo cónico para mejorar la descarga o el vaciado total del material a transportar. Construcción en acero inox.

Transportadores Helicoidales

Los transportadores helicoidales pueden manejar muchos tipos de productos con variadas características, dimensiones, humedades, etc.

Ensacadoras

Diseñamos y fabricamos máquinas para el pesaje y envasado de sacos. Nuestras ensacadoras están proyectadas para automatizar el proceso de envasado, llenando así, todo tipo de productos en polvo o granulados.

Estos equipos pueden ir con cabezal inflable para la sujeción de los sacos, o mediante pinzas.

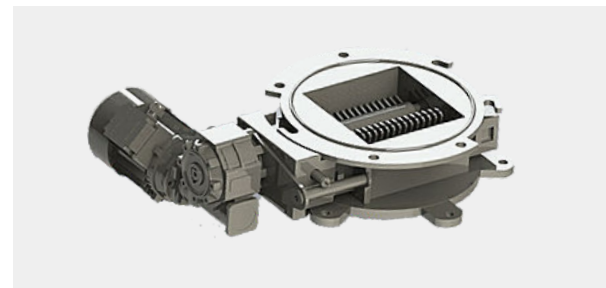
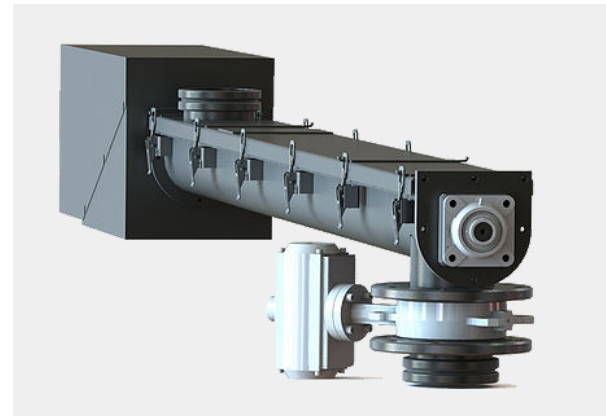



COMATEC

Solids



C/ Guglielmo Marconi, 34,
08403, Granollers (Barcelona)

Tel. 93 668 66 03 Fax. 938-402-386

www.comatecsolids.com

comatec@comatecspain.com